

注意事项

这些信息仅适用于 FIP-500 光纤端面检测器

注意： 本文档有多种语言版本，可在 www.exfo.com 上获取。



警告

切勿将电池投入火中或水中，也不要将电池的电极短路。切勿拆卸电池。



重要提示

根据当地法规正确回收或处理废旧电池。请勿将其丢弃到普通垃圾箱内。有关详细信息，请参阅本用户文档中关于回收和处理的章节。

回收和处理



产品上的标志提示您应当根据当地条例之规定，正确回收或处理产品（包括电气和电子配件）。请勿将其丢弃到普通垃圾箱内。

有关完整的回收 / 处理信息，请访问 EXFO 网站 www.exfo.com/recycle。

如需了解更多电池相关信息（例如，LED 灯说明和电池储存）以及其他重要信息，请参阅设备的用户指南。

更换电池

设备可以通过电池供电，也可以通过随附的 USB 电源适配器由适合的电源插座供电。



警告

- ▶ 设备使用锂离子电池，电池内置了 EXFO 定制的保护电路。因此，更换电池时，只能使用同一类型、同一型号的新电池。使用其他电池可能会损坏设备并危及人身安全。
您可以从 EXFO 购买新电池。
- ▶ 电池只能由合格的技术人员更换，更换时要在电子测试台或类似环境中使用适当的工具操作。



注意

- 静电放电 (ESD) 的危害可能导致彻底的或间歇性的设备故障。
- ▶ 更换电池时，请务必佩戴防静电腕带或踝带。确保防静电带与皮肤接触良好且另一端安全接地。
 - ▶ 切勿用工具或手指触摸下文中未标示的任何设备内部组件。

若要更换电池：

1. 按住开 / 关按钮大约 3 秒，关闭设备。屏幕上显示关机动画。
2. 断开 USB 线（如有）。
3. 将设备放在平坦的表面上（例如桌面），使开 / 关按钮所在的侧面板朝下。
4. 使用 2.5 mm 内六角螺丝刀逆时针拧松设备外壳的螺丝（6 颗），将其取出。

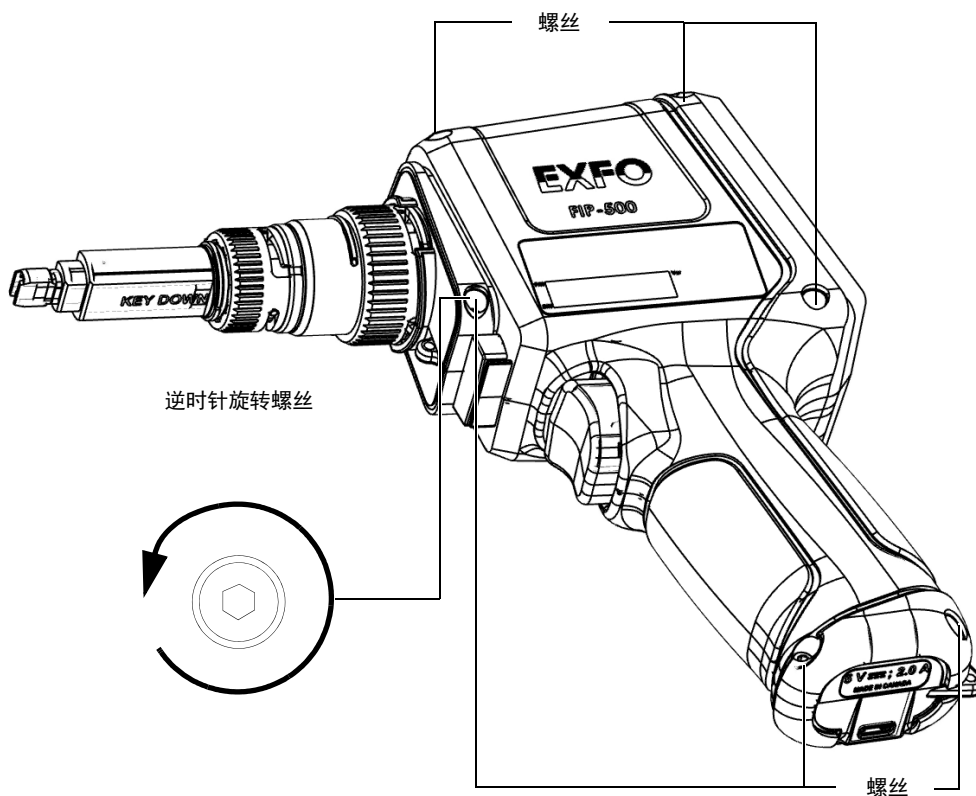

5. 抓住保护盖两侧向上拉，将其拆下。

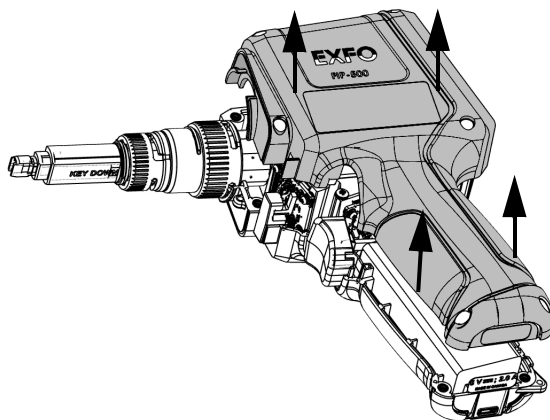

6. 轻轻拉电池连接器，将其从槽中取出。

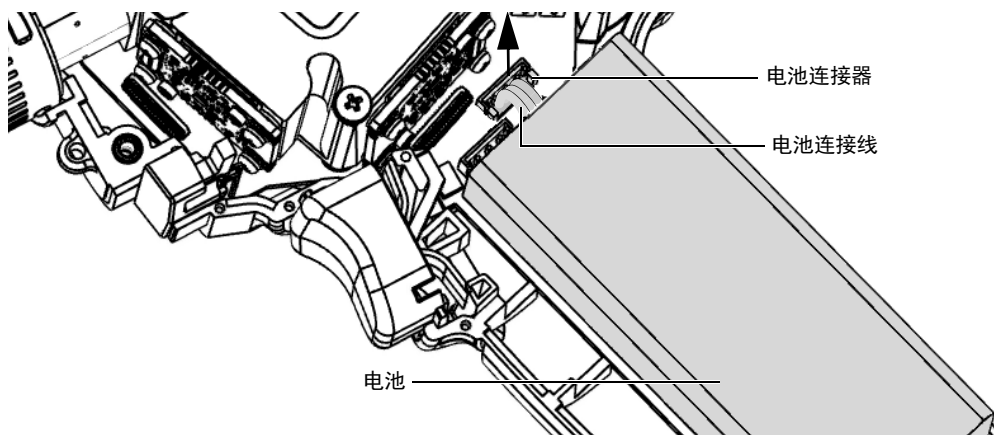

7. 向上拉电池，将其取出。

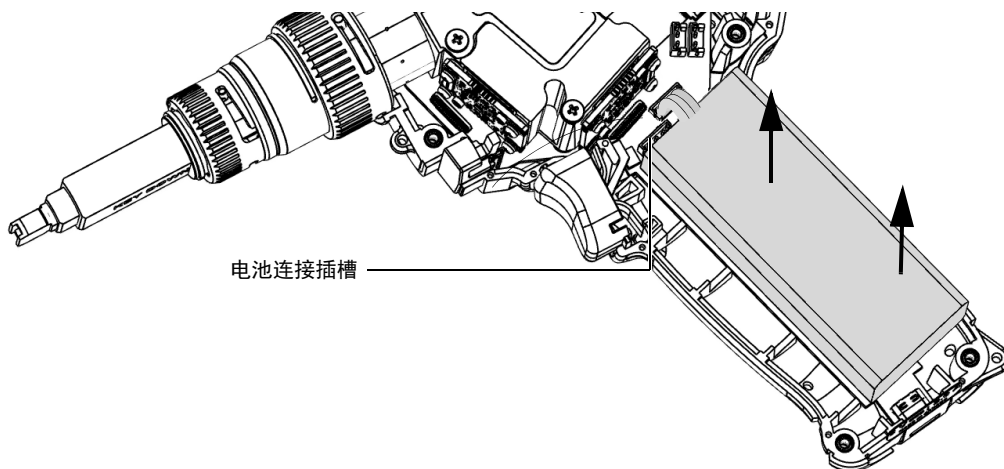

8. 装入新电池，使其电线和连接器与设备外壳中的插槽位于同一侧。电池连接器应朝下。
9. 将新电池放在设备外壳底部。

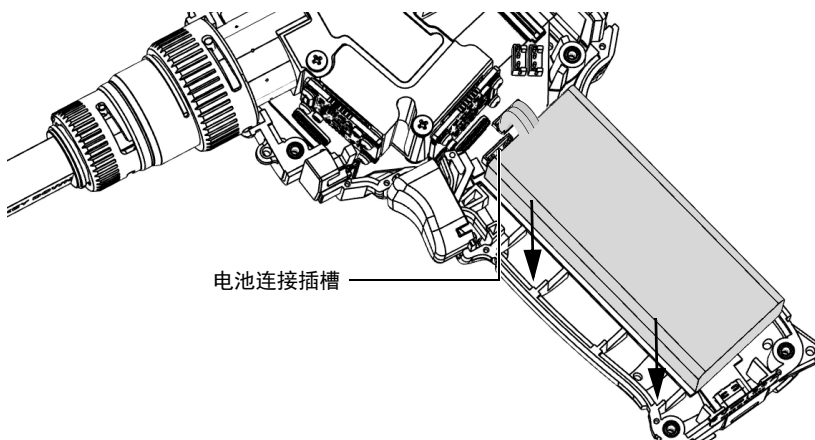

10. 将电池连接器连接到相应的槽。

11. 小心地将侧面板装回到设备上，确保它与设备的另一侧对齐，并确保扳机没有偏离原位。设备两侧之间应该没有空隙。必要时，稍微移动侧面板直到对齐。

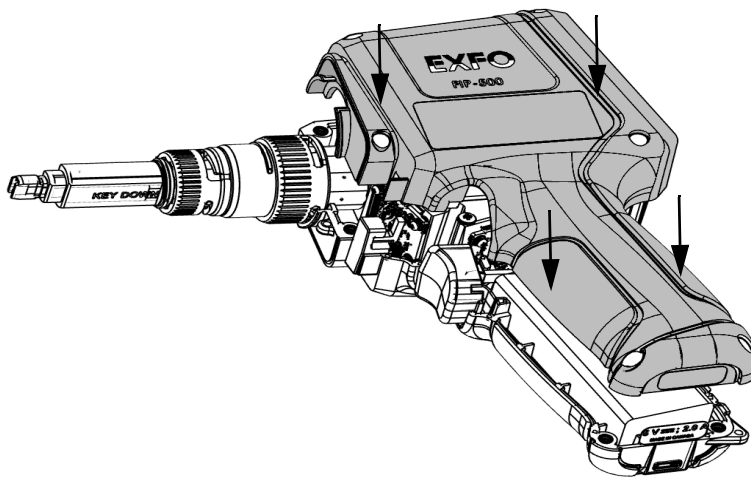

12. 使用 2.5 mm 内六角螺丝刀顺时针拧紧螺丝（6 颗）。
这样可确保侧面板固定到位。



重要提示

为了让设备的新电池发挥作用，请按照下文所述重置电池信息。

13. 按照以下步骤重置电池信息：

13a. 使用 USB 电源适配器将设备连接到电源插座。

13b. 启动设备。

13c. 在主菜单中，轻击“设置”。



13d. 向下滚动到“设备设置”部分。

13e. 轻击“重置选项”。



13f. 轻击“重置电池信息”。

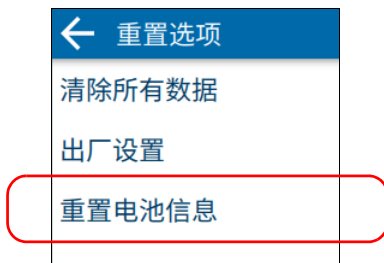

13g. 选择新电池类型（电池上有指明）对应的条目，然后轻击“重置”。

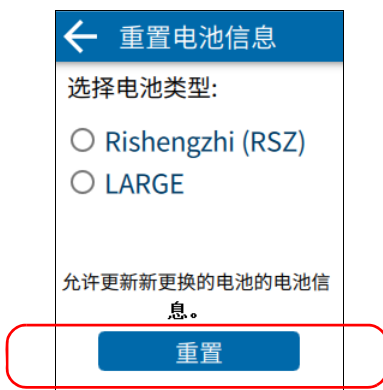

13h. 轻击  两次返回到“设置”菜单。

新设置的信息会立即生效。



重要提示

- ▶ 如果设备启动时电池 LED 灯呈红色亮起，只需将设备连接到插座，让新电池充电几分钟。
- ▶ 可能需要反复充电 / 放电几次后，电池 LED 指示灯和屏幕上的电池状态图标才能反映出新电池的实际电量。